

DMA/JMA

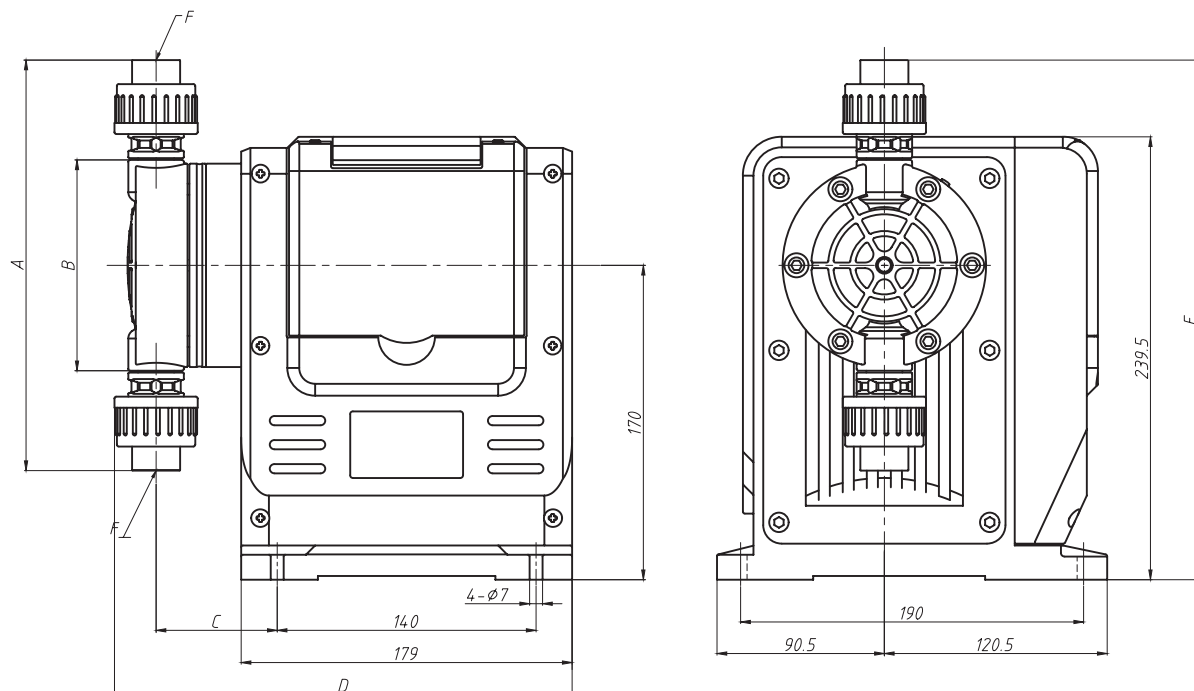

Габаритные размеры

Тип насоса	Материал	A	B	C	D	E	F
DMA/JMA 7,5-12	PVC	188	94	63,5	237,5	264	Гибкая трубка PE, 6/9 мм
DMA/JMA 15-10	PVDF	220	94	63,5	245,5	280	Гибкая трубка PE, 6/9 мм
	SS316	230	90	66,5	242,5	285	Втулка DN8 под приварку
DMA/JMA 25-10	PVC	188	94	63,5	237,5	264	Гибкая трубка PE, 6/9 мм
	PVDF	220	94	63,5	245,5	280	Гибкая трубка PE, 6/9 мм
	SS316	230	90	66,5	242,5	285	Втулка DN8 под приварку
DMA/JMA 50-10	PVC	188	94	63,5	237,5	264	Втулка DN15 под клейку
	PVDF	220	94	63,5	245,5	280	Внутренняя резьба Rc1/2"
	SS316	230	90	66,5	242,5	285	Втулка DN10 под приварку
DMA/JMA 80-7	PVC	222	114	65,5	247,5	281	Втулка DN15 под клейку
DMA/JMA 100-7	PVDF	234	114	65,5	247,5	287	Внутренняя резьба Rc1/2"
DMA/JMA 120-7	SS316	256	110	65,5	247,5	298	Втулка DN10 под приварку
DMA/JMA 150-5	PVC	222	114	65,5	247,5	281	Втулка DN15 под клейку
	PVDF	234	114	65,5	247,5	287	Внутренняя резьба Rc1/2"
DMA/JMA 200-3	SS316	256	110	65,5	247,5	298	Втулка DN15 под приварку

Примечание: габаритные размеры указаны в мм.